

OTMV afdeling Noord Brabant

Denken in mogelijkheden is in de huidige "Corona" tijd erg belangrijk geworden. Zonder de grenzen op te zoeken en binnen de regelgeving heeft de afdeling Noord Brabant een busreis kunnen organiseren waaraan een 60-tal leden met introducee hebben deelgenomen.

Op zaterdag 20 november met de bus naar het DAF museum in Eindhoven en na een voortreffelijke lunch bij 't Maoske in de Moer naar het museum van Frans van de Mosselaar in Dongen. Bij terugkomst nog frites van Donny en iedereen ging weer tevreden naar huis. En er is al volop geschreven over de Corona maatregelen, QR codes en mondkapjes en dat laten we nu maar achterwege. Het begint immers tot de standaard leefregels te horen dus laten we ons concentreren op hetgeen we gezien hebben.

DAF



Al bij de binnenkomst van het DAF museum krijg je direct een gevoel van trots dat je als Nederlander mag hebben als je ziet wat er door de gebroeders van Doorne is gestart en waar dit bedrijf Nederland mee op de kaart zet.



DAF landbouwwagen

Van Doorne is ooit begonnen als een smederij en daar werden ook aanhangwagens voor de landbouw geproduceerd. (zie ook Pionier 2021-6 blz. 47-49) De naam DAF is te herleiden aan deze eerste producten van "van Doorne Aanhangwagen Fabriek ". De eerste machines en de inrichting van de smederij is nog te vinden in het museum.



DAF landbouwwagens

Het museum wordt gerund door een grote groep gepassioneerde oud DAF medewerkers die vol verve weten te vertellen over de historie van DAF en de vele uitvindingen van de gebroeders van Doorne en hun medewerkers.

Bij de legergroene voertuigen haalde de deelnemers hun herinneringen op. Rijles in een YA314, het rijden met een YA328, de YA 514 trekker en de takeldoos. Ook een YA 128, YPR en de YA66 leverde veel gesprekstof op. Ook van de oud DAF medewerkers die niet goed begrijpen dat het Nederlandse leger nu gekozen heeft voor trucks van Scania. Die trucks zijn nu te hoog zijn en een keuze voor Mercedes blijkt ook niet zonder problemen te verlopen. Dit merk heeft de opdracht weer heeft teruggegeven. Allemaal politiek en emotie maar deze militaire voertuigen zijn wel de basis geweest waarmee DAF in Eindhoven een fabriek voor trucks wist op te bouwen waar iedere Nederlander trots op mag zijn.

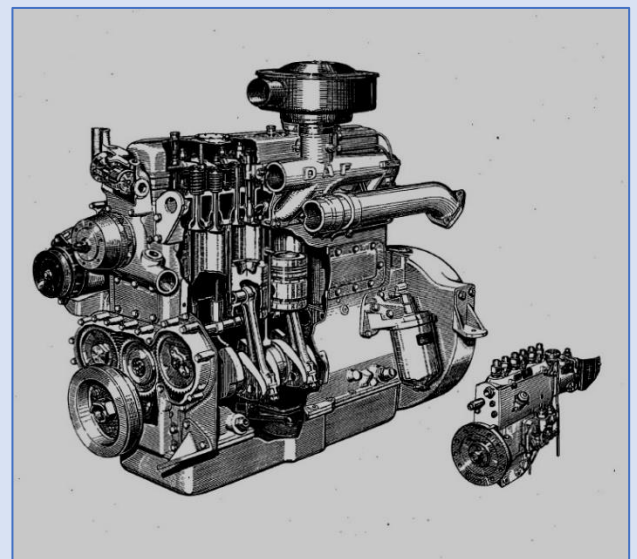

DAF D575 motor

Belangrijk voor de tuckfabrikant is de motor en aandrijving. DAF heeft motoren toegepast van Leyland

en Cummins maar het meest trots is men op de diesel motoren uit de eigen fabriek. Daar zit ook de 2^e link naar de landbouw want er zijn verschillende landbouwmachine fabrikanten die een DAF motor op hun machines toepassen. O.a. de PZ Harvall en de Riecam bietenrooiers hadden een DAF motor maar ook nu nog worden en DAF motoren toegepast bij de grote zelfrijders zoals o.a. bij Vervaet. En de DAF motoren worden ook ingezet op dieselmotor pompaggregaten voor beregening. De DAF medewerkers wijzen vooral naar de DAF D 575A als een motor die vaak industrieel zoals zij zeggen is toegepast. Landbouw valt bij DAF onder industrieel dus ook de landbouwmachine fabrikanten praten met deze afdeling van DAF.

De 3^e link naar de landbouw is de inzet voor DAF trucks bij het transport van landbouwproducten van het land naar de boerderij of naar de fabriek. En ook van de leveranciers weer met diervoeders, kunstmest of hulpmiddelen.



DAF truck omgebouwd tot silage wagen

Een aantal loonwerkers hebben DAF trucks omgebouwd tot een zelfrijdende wagen voor gehakseld gras of mais. De regelgeving rondom kenteken maakt het moeilijk om nu nog een vrachtwagen om te zetten naar een landbouwvoertuig met beperkte snelheid.



DAF trucks in het DAF museum

Gelukkig rijden er nog een aantal oldtimers die je zeker ook bij historisch mais hakselen tegenkomt.



Ook DAF wegtrekkers in met Museum

Een 4^e link met de landbouw is te vinden in de geschiedenis van DAF. In 1972 neemt International Harvester die naast trekkers en landbouwmachines ook een flinke vrachtwagentak heeft een deel van de aandelen van DAF over. De intentie is dat DAF trucks meer internationaal verkocht gaan worden en dat via DAF International Harvester beter toegang kreeg tot de Europese markt. De samenwerking verloopt uitermate teleurstellend en de partijen krijgen volop ruzie. Als gevolg hiervan worden de aandelen die International Harvester in DAF heeft in 1983 overgenomen. Deze verkoop van aandelen was een voorbode voor International Harvester dat op te veel markten actief was en daardoor niet kon door ontwikkelen en een prooi werd van bedrijven die op overnamepad waren.

Een uitvinding van Leonard DA Vinci is door Hub van Doorne in de praktijk gebracht door het ontwikkelen van een CVT die in 1958 in een DAF 600 op de AutoRai in Amsterdam aan het publiek getoond werd. DAF noemde de Continue Variabele Transmissie "Variomatic" en in de volksmond de naam "het pientere pookje".

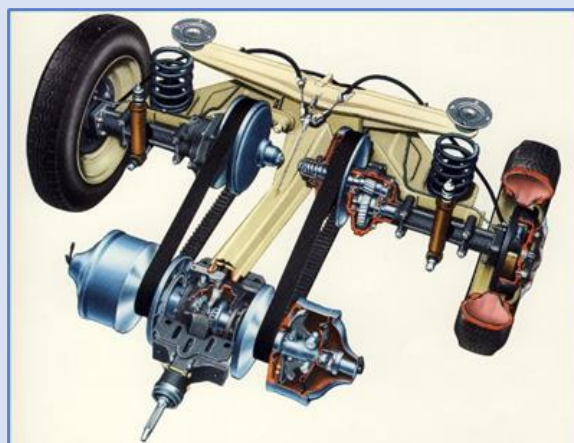

DAF Variomatic basis voor de huidige CVT

Helaas werd de Daffodil vooral gezien als auto voor oude dames en nonnen en kreeg deze ontwikkeling niet de aandacht die het product wel verdiende.

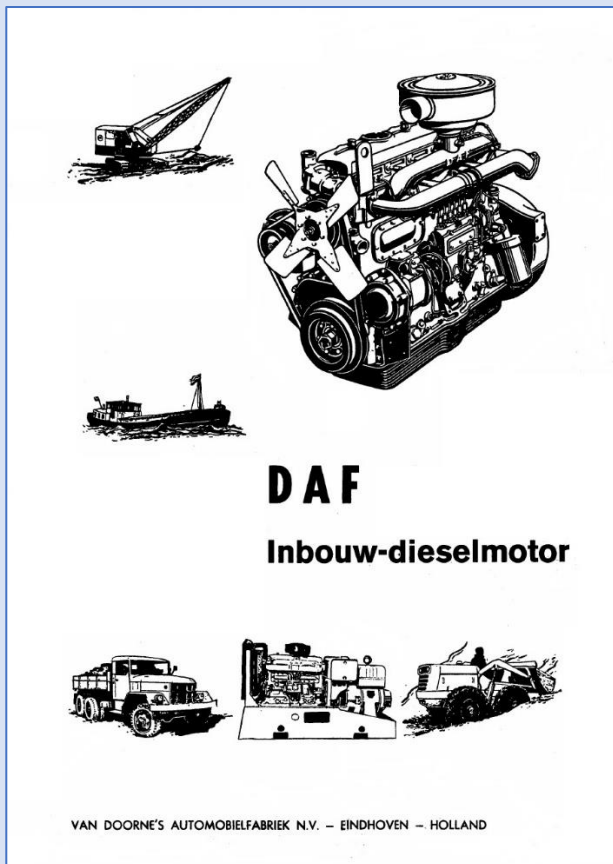

DAF heeft het duw-trekband principe ondergebracht in VDT (van Doorne Transmissie) en deze fabriek is in 1995 overgenomen door Bosch.

Inmiddels is het "Variomatic" systeem onder Bosch verder doorontwikkeld en zijn er al meer dan 80 miljoen duwbanden geproduceerd. Ook New Holland past op dit moment de CVT van Bosch in bij de Boomer serie en zo is ruim 60 jaar na de ontwikkeling dit Nederlandse product weer in de landbouw terug te vinden.

Wie meer wil weten over DAF en zijn geschiedenis in de landbouw raden wij aan om het museum in Eindhoven te bezoeken. Zie: www.dafmuseum.nl

Frans van den Mosselaar

In 2020 maakte Omroep Brabant een serie over verborgen verzamelingen in de provincie en zo kwamen uit bij Frans van den Mosselaar die in Dongen een imponerende verzameling heeft van duizenden miniatuur auto's, trekkers en vrachtwagens en

trapauto's-trekkers, bromfietsen en alles wat interessant is om te bewaren.

Voor de afdeling Noord Brabant de reden om er toch eens te gaan kijken en te onderzoeken waarom dat Frans deze verzameling heeft samengebracht.



Tempo vrachtwagen van Frans van de Mosselaar

De ontvangst door Frans is vriendelijk, open en normaal. Doe maar gewoon dat is al gek genoeg en wees vooral welkom in zijn ruim 2000m² verzamelruimte. Frans is ruim 50 jaar geleden begonnen met het verzamelen van blikken speelgoed dat tussen het oud ijzer werd gegooid maar dat Frans zonde vond dat het werd weggegooid. Frans is inmiddels de 70 gepasseerd en de verzameling groeit niet zoveel meer maar gelukkig hebben de kleinkinderen interesse in de verzameling van Opa en zal deze verzameling niet verloren gaan.

Frans heeft zijn brood verdiend met het ophalen en handelen in metalen en oud papier en tussen het afval kom je de mooiste dingen tegen. De handel in oude metalen heeft hij doorgezet met het verwerken van oude auto's, nog bruikbare onderdelen demonteren en weer verkopen, de verdere delen scheiden en

terug leveren aan bedrijven die er weer nieuwe producten van kunnen maken.



Vele vitrines met duizenden miniaturen

Van het verzamelen kwam ook de drive om steeds meer te willen en dat heeft Frans over heel de wereld gebracht om direct bij fabrikanten van miniaturen zijn slag te slaan. Hoeveel er staan weet Frans niet maar als je een foto laat zien van een landbouw miniatuur weet hij of het model in zijn verzameling te vinden is of niet. Het kwam Frans goed uit dat de Kijkshop haar deuren heeft gesloten want enkele honderden vitrinekasten van de voormalige Kijkshop staan nu in zijn museum.



Trapauto's en trekkers op de 1^e etage

Het museum bestaat uit 2 etages en als je de trap oploopt dan zie je direct een aantal trapauto's, vooral van metaal en al jaren oud.



Bromfietsen in het museum

Alles in het museum ziet er als nieuw uit en dat sluit aan bij een van de gezegdes van Frans "Eet van gaar is en koopt wat klaar is." Een object moet compleet, origineel en goed zijn anders komt het niet in de verzameling. Ook voor de tweewielliefhebbers is er veel te zien. Honderden brommers van alle merken en modellen. Ja wel kieskeurig want damesbrommers zie je niet.



Niet 1 maar echte 10 tallen brommers

Er staan ook een paar Tempo driewielige vrachtwagentjes waarvan een ooit door v.d. Mosselaar is gebruikt om oud ijzer en papier op te halen. Dat het een driewieler is heeft ook een mooi eenvoudig verhaal. Er was geen geld om een vachtwagen met 4 wielen te kopen maar met 3 wielen gaat het ook.

Voor degene die zich ook wil dompelen in de brommers en (landbouw) miniaturen:

www.fransvandenmosselaar.nl

Bestuur OTMV Brabant

(meer foto's van de busreis op de website van de OTMV)



Ook Traptrekkers in de verzameling